

SMARTREACH

- COMAU -



L'USINAGE COMAU EN UN COUP D'OEIL

Nous construisons des machines et développons des processus d'usinage complets pour garantir productivité, flexibilité et qualité à long terme.

La compétence clé en main de Comau en matière d'automatisation, d'accessoires, de systèmes d'assemblage et de test s'étend jusqu'aux solutions numériques associées telles que MES et IoT. Nous disposons également d'une vaste expertise en matière de réoutillage, quelle que soit la marque de la machine, pour aider nos clients à protéger la valeur de leurs lignes existantes. Enfin, notre savoir-faire en matière d'additifs comprend le revêtement par pulvérisation thermique PTWA pour réduire les émissions et améliorer les performances.

PLUS DE 300 LIGNES D'USINAGE WW

PLUS DE 6500 MACHINES INSTALLÉES WW

PLUS DE 150 PROJETS DE RÉOUTILAGE WW

Couvrir vos besoins de production à chaque étape du processus

Comau propose des services transversaux complets avec un réseau mondial de service client, une large gamme de pièces de rechange et des programmes de formation personnalisés. Comau propose également une maintenance et une analyse professionnelles des machines, ainsi que des solutions de modernisation et de réoutillage. Nos services couvrent tout type de machine, quel que soit le fabricant, depuis l'installation et la mise en service jusqu'aux tests, dépannages et demandes personnalisées.



LE PROCHAIN NIVEAU EN USINAGE

SmartReach Comau allie une polyvalence et une vitesse élevées à une rigidité et une précision inébranlables pour garantir un usinage haute performance sur 6 côtés en une seule configuration de pièces AL légères, grandes et complexes.

Conçu pour répondre aux besoins changeants des secteurs de l'automobile, de l'énergie, de l'aérospatiale, de l'électrification de l'automobile, de l'électrification, de l'aérospatiale, de l'énergie et d'autres secteurs spécialisés, SmartReach Comau représente un élément clé du portefeuille d'usinage de nouvelle génération de Comau. Combinant la précision d'une machine-outil, l'agilité d'une articulation à 5 axes et une structure modulaire unique, SmartReach Comau peut facilement être utilisé dans de nombreux scénarios d'application d'usinage, augmentant ainsi l'efficacité globale de l'équipement (OEE) tout en économisant du temps et des coûts.



1.

UN NOUVEAU PARADIGME EN HAUTE USINAGE POLYVALENCE

Très flexible et dynamique

SmartReach Comau présente des fonctionnalités uniques telles que :

- Une configuration d'usinage sur 6 faces
- Haute flexibilité combinée à une rigidité élevée et une fiabilité de qualité
- Haute répétabilité
- Tout entretien au niveau du sol
- Modulaire et reconfigurable
- Conformité ESG totale
- Surface au sol compacte et consommation d'énergie réduite
- Natif du numérique

La conception révolutionnaire permet à la machine-outil mobile d'atteindre des angles composés et d'accéder facilement à n'importe quel côté de pièces de grande taille ou à multiples facettes, offrant ainsi un usinage très précis de l'aluminium et des matériaux composites.



Données techniques clés

CAD/CAM	Programmation de pièces
Répétabilité	<±3 µm ISO 230-2
Vitesse maximale X/Y/Z [m/min]	80 / 90 / 90
Accélération maximale X/Y/Z [m/s²]	8
Enveloppe de travail maximale [mm]	3000 x 1900 x 1000
Poids du module [T]	1.5 per arm
Système de contrôle	Siemens Sinumerik one
Broche	HSK63A - 18,000 rpm
Empreinte (mm)	6230*4200*2700 to 3500

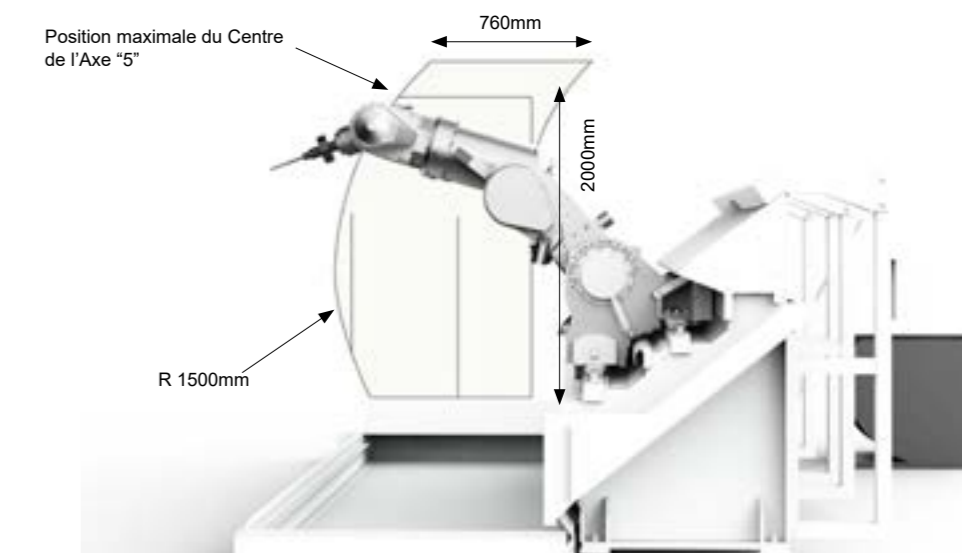

2. CARACTÉRISTIQUES DE LA MACHINE

SmartReach Comau se déplace dans une enveloppe semi-cylindrique, se déplaçant autour de la pièce tout en effectuant des opérations sur 6 faces.

Avec SmartReach Comau, il n'est pas nécessaire de diviser les opérations entre plusieurs stations, augmentant ainsi la productivité globale.



Jumeau numérique disponible

Encombrement compact

Chargement frontal et supérieur

Usinage respectueux de l'environnement ou MQL

Évacuation des copeaux

Prêt pour l'IoT avec OPCUA intégré

Conception compatible ESG



SmartReach

CNC 5-Axes complète

Contrôleuse

Siemens Sinumerik one

HMI

Écran multi-touch 22"

Magasin d'outils

Longueur d'outil jusqu'à 400 mm

2 x 40 pochettes

Nettoyage automatique du porte-outil

Plusieurs configurations disponibles

Pièces jusqu'à 3000 mm

Compact

Armoire électro-fluidique

3. SMARTREACH COMAU TWIN

Toutes les fonctionnalités du SmartReach Comau sont également disponibles sur le SmartReach Comau Twin.

Avec deux appareils SmartReach Comau travaillant ensemble, la production est doublée. SmartReach Comau Twin offre la possibilité d'utiliser les deux broches sur la même pièce ou d'usiner deux pièces ensemble dans la même machine, garantissant une productivité élevée et une flexibilité totale du système.



APPLICATION 4.

Automobile

- Plateaux de batterie en aluminium
- Des soubassements en aluminium méga moulé
- Tour d'absorption des chocs en aluminium
- Traverses avant et arrière en aluminium
- Sous-châssis avant et arrière en aluminium
- Autres composants structurels AL

Aérospatial

Demande croissante de délais de commercialisation rapides

- Usinage complet de la matière
- Pièces structurelles AL complexes qui nécessitent un usinage continu flexible sur 5 axes

5. UN SEUL PARTENAIRE POUR TOUT LE SYSTÈME

Notre gamme s'étend des cellules d'usinage uniques aux systèmes complexes avec plusieurs opérations intégrées.

Quelle que soit la complexité de vos besoins d'usinage, notre méthodologie axée sur les résultats et notre expertise en systèmes peuvent vous aider.

Comau a la compétence nécessaire pour développer n'importe quel processus d'usinage, assurer la productivité, la flexibilité et la qualité à long terme qui couvrent l'ensemble de la chaîne de production, y compris les équipements d'assemblage et de test tout au long de la durée de vie de vos systèmes de fabrication.

Chargement automatique

Comau fournit plusieurs configurations de chariots et de bras pour répondre aux niveaux de production requis.

Centres d'usinage

Les centres d'usinage Comau conviennent parfaitement partout où une flexibilité et une productivité maximales ne sont pas négociables.

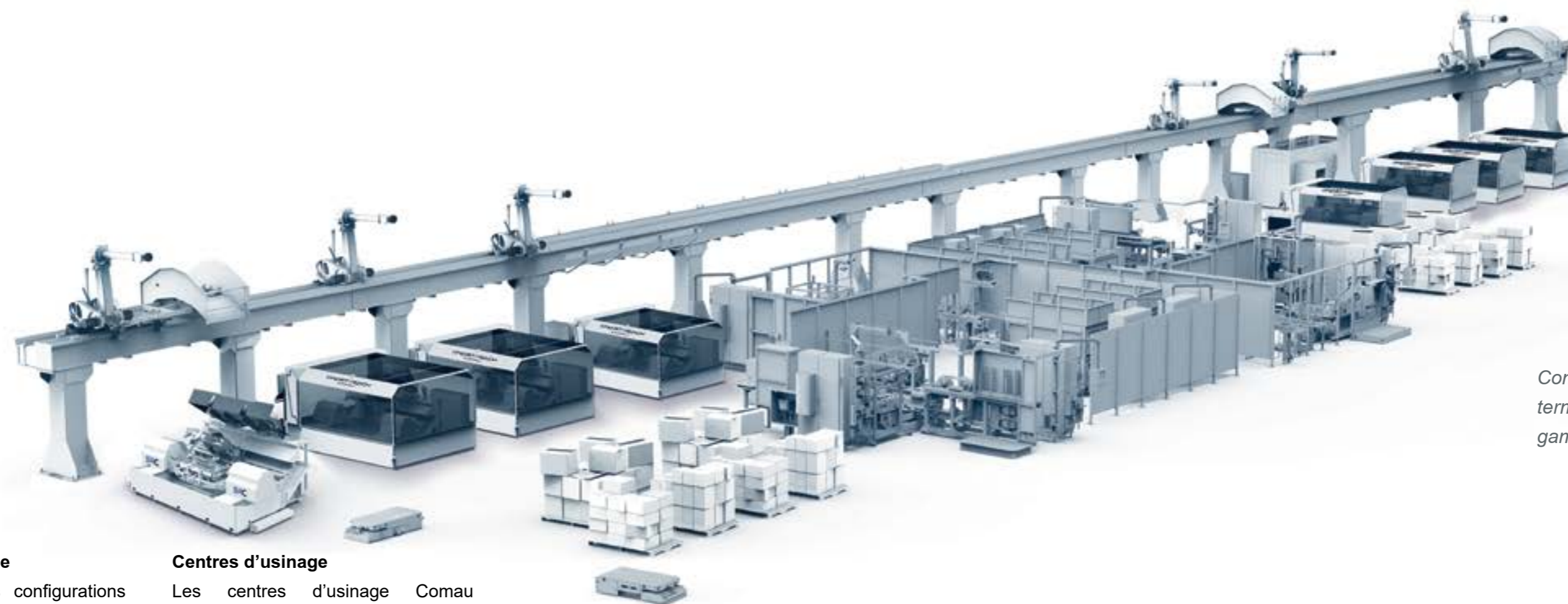

Comau garantit la productivité, la qualité à long terme et la fiabilité continue, y compris une gamme d'auxiliaires tels que :

- Serrage
- Rivetage
- FSW
- Test de fuite
- Lavage
- Marquage
- Contrôle final
- Logistique



[comau.com](https://www.comau.com)

Follow us



The contents of this brochure are supplied for general information only. Comau S.p.A. reserves the right to alter specifications at any time without notice for technical or commercial reasons. The illustration does not necessarily show the products in their standard version. Edition - 09/24 - Turin.

Made in Comau